

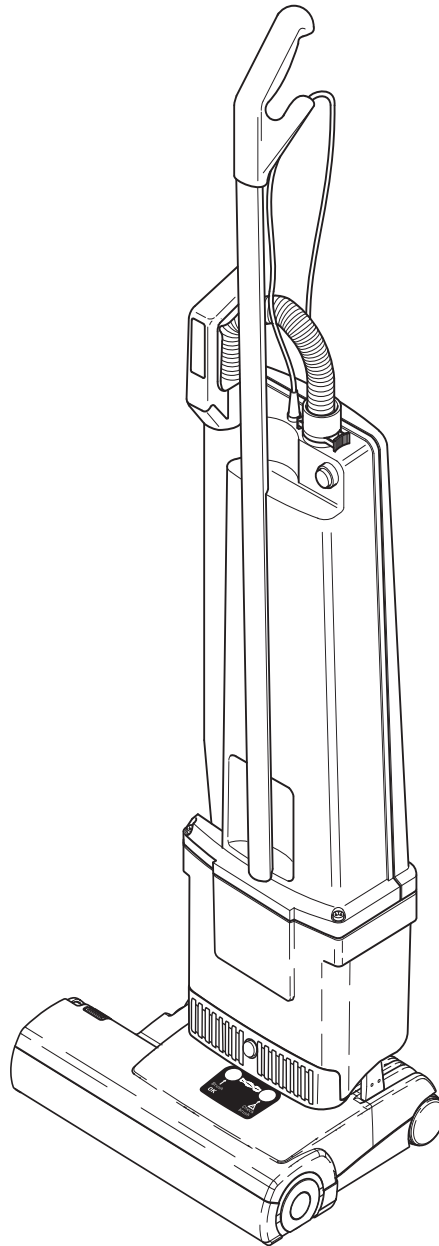

BS 360C

Bürstsauger  
Upright Vacuum Cleaner



## Inhaltsverzeichnis

	Seite
1. Zubehör.....	3
2. Technische Daten.....	3
3. Sicherheitshinweise .....	4
4. Inbetriebnahme .....	7
5. Wartung.....	8
6. Ersatzteile .....	9

## Table of contents

	Page
1. Attachments.....	3
2. Technical Details .....	3
3. Safety Instructions.....	4
4. Preparation .....	7
5. Maintenance.....	8
6. Spare parts .....	9

## 1. Zubehör / Attachments

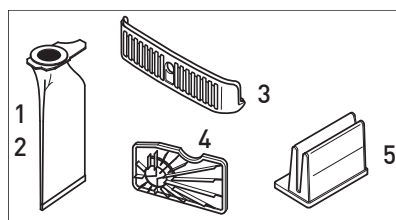
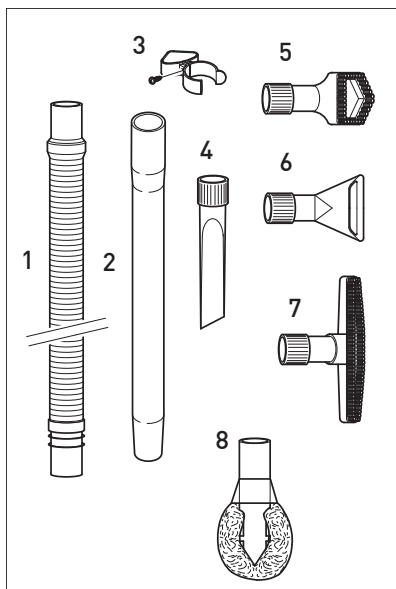
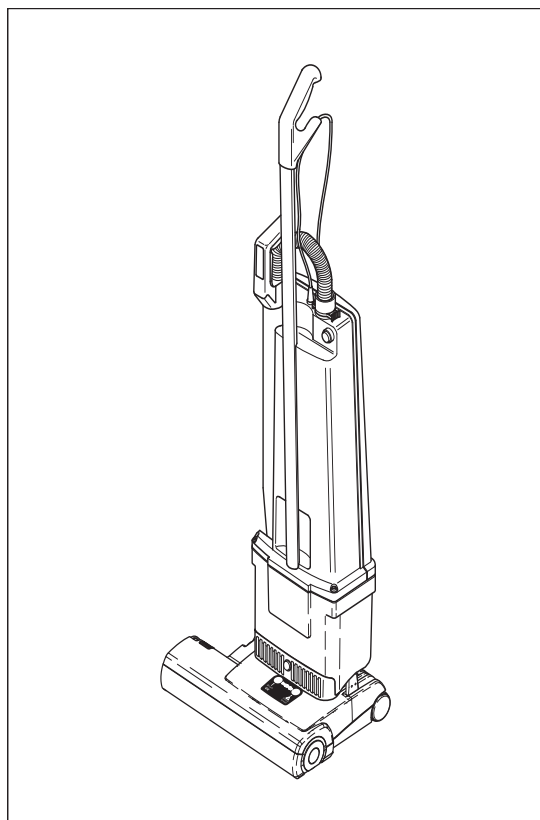

### Sonderzubehör

- 1 1495 Verlängerungsschlauch
- 2 1084 Verlängerungsrohr
- 3 1081 Zubehörklammer
- 4 1092 Fugendüse
- 5 1094 Staubpinsel
- 6 1090 Flachpolsterdüse
- 7 1325 Wand- und Polsterbürste
- 8 1496 Heizkörperpinsel

### Service -Teile

- 1 1055 Filtertüte
- 2 1079 Stoff-Filterbeutel  
(nur mit Mikrofilter verwenden)
- 3 1467 Abluftfilter
- 4 1044 Sicherheitsfilter
- 5 1435 Mikrofilter

### Optional Attachments

- 1 1495 Extension Hose
- 2 1084 Extension Tube
- 3 1081 Clamp
- 4 1092 Crevice Nozzle
- 5 1094 Dusting Brush
- 6 1090 Upholstery Nozzle
- 7 1325 Wall and Floor Brush
- 8 1496 Radiator Brush

### Service Parts

- 1 1055 Paper Bag
- 2 1079 Cloth Bag  
(only use with Micro-Filter)
- 3 1467 Exhaust Filter
- 4 1044 Vacuum Motor Filter
- 5 1435 Micro-Hospital-Filter

## 2. Technische Daten

Staubsauger:	
Gebäsemotor	1000 Watt
max	1300 Watt
Unterdruck	230 mbar (2350 mm WS)
Luftmenge	52 l/s
Filtertüte	5,0 liter, 3-lagig
Bürstenmotor	175 Watt
Arbeitsbreite	360 mm
Borstenstreifen	auswechselbar
Bürstenantrieb	Zahnriemen mit elektrischem Überlastungsschutz
Höhe	1260 mm
Breite	360 mm
Gewicht	9,4 kg
Vibrationspegel	$\leq 2,5 \text{ m/s}^2$
Schalldruckpegel	68 dB(A)
Schutzklasse	II, doppelt isoliert

## 2. Technical Details

Vacuum Cleaner:	
Vacuum Motor	1000 Watt
max	1300 Watt
Suction	230 mbar (2350 mm WS)
Air Flow	52 l/s
Filter Bag	5,0 litres, 3-layer
Brush motor	175 Watt
Working width	360 mm
Brush strip	replaceable
Brush drive	non slip drive belt with electronic overload protection
Height	1260 mm
Width	360 mm
Weight	9,4 kg
Vibration level	$\leq 2,5 \text{ m/s}^2$
Sound pressure level	68 dB(A)
Protection	double insulated

Arbeiten an der elektrischen Installation dürfen nur von Sachkundigen ausgeführt werden.

Works on the electric system must only be performed by qualified persons.

## Original Bedienungsanleitung



**Lesen Sie bitte diese Gebrauchsanweisung und beachten Sie die darin enthaltenen Gebrauchs-, Sicherheits- und Warnhinweise, bevor Sie das Gerät in Betrieb nehmen.**

### 3. Sicherheitshinweise

Die Gebrauchsanweisung bitte gut aufbewahren. Wird das Gerät an Dritte weitergegeben, muss unbedingt die Gebrauchsanweisung mit übergeben werden.

Die Benutzung des Gerätes geschieht auf eigene Verantwortung. Der Hersteller haftet nicht für Schäden, die durch falsche Bedienung oder nicht bestimmungsgemäßen Gebrauch verursacht werden.

#### Bestimmungsgemäße Verwendung

**Diese Maschine ist für gewerbliche Zwecke bestimmt. z.B. Hotels, Schulen, Krankenhäusern, Fabriken, Büros, Geschäften.**

Dieses Gerät kann von Kindern ab 8 Jahren und darüber und von Personen mit verringerten physischen, sensorischen oder mentalen Fähigkeiten oder Mangel an Erfahrung und/oder Wissen benutzt werden, wenn sie beaufsichtigt werden oder bezüglich des sicheren Gebrauchs des Gerätes unterwiesen wurden und die daraus resultierenden Gefahren verstanden haben. Kinder dürfen nicht mit dem Gerät spielen. Reinigung und Benutzerwartung dürfen nicht durch Kinder ohne Beaufsichtigung durchgeführt werden.

Vor Inbetriebnahme des Staubsaugers ist dieser auf sichtbare Schäden am Gerät, der Netzanschlussleitung sowie dem Saugschlauch zu untersuchen. Falls ein Defekt festgestellt wird, muss dieser durch den Hersteller, seinem Kundendienst oder einem qualifiziertem Servicepersonal behoben werden. Ein Gerät mit Defekten nicht anschließen!

Menschen oder Tiere nicht ab- bzw. aufsaugen.

Keine scharfen, leicht entflammbaren, explosiven und gesundheitsschädlichen Stoffe oder Gase aufsaugen. Nichts Glühendes, Heißes oder Wasser aufsaugen.

Niemals bei angeschlossenem oder laufendem Gerät an die Bürste fassen! Es besteht Verletzungsgefahr durch Einklemmung.

Das Gerät nur an einwandfreien und korrekt abgesicherten elektrischen Installationen betreiben.

Netzkabel von scharfen Kanten fern halten.

## Original instruction manual



**Please read these instructions and also the Floor maintenance guide carefully before using the machine.**

### 3. Safety Instructions

Please save these instructions. If you pass the machine to a third party, please pass these on as well. The use of the machine is at your own risk. The manufacturer / supplier is not liable for any injury or damage caused by incorrect usage of the machine.

#### Safe Use

**This appliance is suitable for commercial use, e.g. in hotels, schools, hospitals, factories, shops, offices, and rental companies.**

This appliance can be used by children aged from 8 years and above and persons with reduced physical, sensory or mental capabilities or lack of experience and knowledge if they are given supervision or instruction concerning use of the appliance in a safe way and understand the hazards involved. Children should not play with the appliance. Cleaning and user maintenance should not be done by children without strict supervision.

Before using the vacuum cleaner, always check for any signs of damage, especially to the mains cable and hose.

If a component is damaged, it must be replaced with a genuine **Cleanfix** part. For safety reasons this must be done by a **Cleanfix** service representative or an authorized Service technician. The use of non-genuine parts will waive the warranty for this product and could pose a serious safety risk. All repairs within the guarantee period should be performed by an authorised **Cleanfix** service representative.

Do not use a damaged machine.

Do not use on people or animals.

This machine must not be used for picking up liquid, sharp objects, hot material, such as fire ash, or hazardous/ harmful dust.

Do not use in the presence of flammable, explosive or harmful materials and gases.

Do not touch the brush when it is turning as this will cause a risk of injury to the fingers.

The machine should only be operated with fault-free and correct electricity supply systems.

Do not connect a damaged appliance to the power supply.

Keep the cable away from sharp edges and prevent it becoming trapped or crushed.

Dieser Staubsauger ist nur zur Trockenanwendung bestimmt und darf nicht im Freien und unter nassen Bedingungen verwendet oder aufbewahrt werden.

Nach Benutzung des Gerätes den Staubsauger ausschalten und den Netzstecker ziehen.

Den Staubsauger nur an den vorgesehenen Griffen transportieren und bedienen. Handgriff während des Betriebes stets festhalten. Das Gerät erst abstellen, sobald die rotierende Bürste komplett zum Stillstand gekommen ist, der Netzschalter ausgeschaltet und der Netzstecker gezogen wurde.

Wickeln Sie die Netzanschlussleitung nach dem Betrieb wieder auf, da durch sie eine Stolpergefahr für Personen entsteht.

Den Staubsauger nur gemäß der Anschlusswerte des Typenschildes anschließen und betreiben. Benutzen Sie das Anschlusskabel oder den Saugschlauch nicht zum Tragen des Gerätes.

Netzstecker nicht am Kabel aus der Steckdose ziehen.

Achten sie darauf, dass das Netzkabel niemals eingequetscht wird.

Mit eingeschaltetem Gerät nicht über die Anschlussleitung fahren.

Den Staubsauger niemals ohne Filtertüte bzw. Filter benutzen. Der Filterdeckel schließt nur mit korrekt eingesetzter Filtertüte. Wenden sie keine Gewalt an.

Beobachten Sie die Füllanzeige des Staubbeutels und wechseln Sie diesen bitte rechtzeitig.

Vor Hitzequellen, Feuchtigkeit und Wasser schützen und nur trocken oder mit einem leicht feuchten Tuch reinigen.

 **Vor allen Arbeiten am Staubsauger:  
Erst das Gerät ausschalten und den Netzstecker ziehen.**

Das Gerät darf nur mit original **CLEANFIX** Filtertüten und original **CLEANFIX** Ersatz- und Verschleißteilen betrieben werden. Nur die Verwendung von Originalteilen für dieses Produkt berechtigt zu Garantieleistungen und gewährleistet die Betriebssicherheit des Gerätes. Änderungen am Staubsauger sind nicht zulässig.

### Zubehör

Die Steckdose am Staubsauger ist nur für original Zubehör zu verwenden.

Use on dry surfaces only. Do not store outdoors or in damp conditions.

When you finish or interrupt your work, always turn off, unplug the machine and ensure the rotating brush has stopped.

Only carry the vacuum cleaner by the carry handle. Always hold the handle when operating the vacuum cleaner.

Always stand the machine on a stable surface.

Rewind the mains cable if the machine is not in use to reduce the risk of tripping.

Ensure that the connection data on the data label (voltage and frequency) match the mains electricity supply.

Do not carry the vacuum cleaner by the cable or hose.

Only disconnect from the socket by pulling the plug.

Do not run over the cable.

Do not over stretch the cable. When winding it on the machine ensure there is some slack where it enters the handle.

Do not use the vacuum cleaner without the filter bag or filters. If a filter bag is not fitted, the cover will not close. Never force it.

Inspect the filter bag indicator regularly and change the filter bag when necessary. We recommend changing all filters regularly, either when they have become dirty, or once 20 filter bags have been used.

Electrical appliance, do not expose to liquid, moisture or heat. Only clean with a dry or slightly damp cloth.

 **Always turn off and unplug the machine before undertaking any maintenance.**

This machine should only be operated with genuine **CLEANFIX** filter bags, filters and replacement parts. The use of non-genuine parts will waive the warranty for this product and could pose a serious safety risk.

Use only genuine **CLEANFIX** Attachments.

## ALLGEMEINE BESTIMMUNGEN

Die angegebenen Messwerte dieser Gerätebaureihe wurden nach der delegierten Verordnung (EU) Nr. 665/2013 und der Verordnung (EU) NR. 666/2013 unter Anwendung der harmonisierten Normen EN 60312-1 und den zugehörigen Teilen der Normen EN 60335 erstellt.

Die Gerätebaureihe ist als Teppichstaubsauger nach den oben genannten Verordnungen eingeordnet und muss als solcher geprüft werden. Für eine hohe Energieeffizienz und tiefgründige Reinigung Ihres Teppichbodens empfehlen wir das Einstellen der Bürste und die Nutzung Ihres Staubsaugers auf Stufe 1. Die Gerätebaureihe ist (in der ausgelieferten Ausführung) nicht für den Einsatz auf harten Böden geeignet.

## MISCELLANEOUS PROVISIONS

The declared values of this series has been evaluated according to the commission delegated regulation (EU) No. 665/2013 and commission regulation (EU) No. 666/2013 applying the harmonized standards EN 60312-1, and the applicable parts of the EN 60335.

The series is classified as carpet vacuum cleaners according to the named regulations above and has to be tested as such. For high energy efficiency and a deep and intensive cleaning performance we recommend using Position 1 of the height adjustment knob. The series is not suitable for use on hard floors.

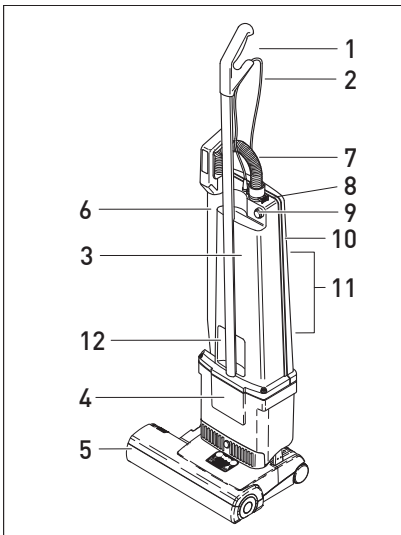

**cleanfix**

BS 360C

- 1 Griff
- 2 Anschlußleitung
- 3 Filtergehäuse
- 4 Motorgehäuse
- 5 Elektrobürste
- 6 Teleskoprohr
- 7 Schlauch
- 8 Sicherungsring
- 9 Ein-/Aus- Schalter
- 10 Deckel
- 11 Kabelhaken
- 12 Griffmulde

- 1 Handle grip
- 2 Cable
- 3 Dust bag housing
- 4 Vacuum motor housing
- 5 Power head
- 6 Telescopic tube
- 7 Hose
- 8 Retaining ring
- 9 On / Off switch
- 10 Back cover
- 11 Cable hook
- 12 Carrying recess

#### 4. Inbetriebnahme

##### Zusammenbau des Bürstsaugers

Das Staubsauger-Oberteil in senkrechter Position auf die Elektro-Teppichbürste stecken. Die Linie (13) auf dem Motorgehäuse (4) zeigt dabei genau auf die Rippe am Gelenk (14). Der Drehknopf (15) muß während des Aufsteckens nach links gedreht sein, nach dem Aufstecken Knopf in senkrechte Stellung drehen.

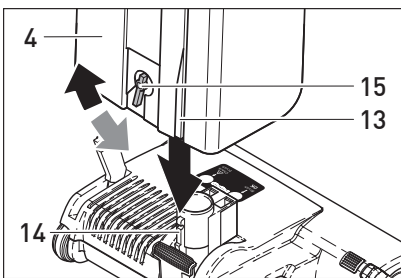

##### Saugschlauch anschließen

Das Teleskopsaugrohr (6) erst in das Gelenk einführen und dann mit dem Griff auf den Nocken am Filtergehäuse stecken. Die passende Schlauchseite in das Teleskopsaugrohr (6) einführen. Zum Anschließen des Schlauches (7) an das Filtergehäuse, das Ende mit der schwarzen Buchse in die Verbindungshülse (25) einführen und ganz einschieben. Zum Lösen des Schlauches den Sicherungsring (8) an den Griffflächen zusammendrücken.

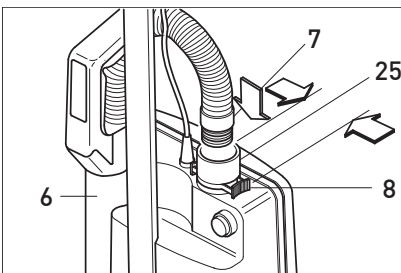

##### Gelenkkraste

Die Gelenkkraste (17) arretiert den Bürstsaugsauger in senkrechter Ruhestellung. Zum Lösen der Gelenkkraste (17) das Rastpedal treten und das Gerät nach hinten kippen.

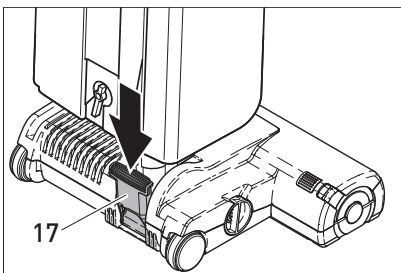

##### Elektroteppichbürste einschalten

Die Elektroteppichbürste schaltet sich automatisch ein, wenn das Teleskopsaugrohr (6) fest im Motorgehäuse sitzt. Bitte Prüfen! Für Nebensaugarbeiten das Handsaugrohr (6) aus dem Motorgehäuse ziehen, dabei schaltet sich die Teppichbürste automatisch ab.

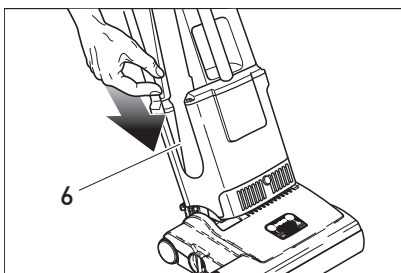

#### 4. Preparation

##### Assembling the vacuum cleaner

Hold the upper part of the vacuum cleaner in vertical position and insert it into the power head. Locate the line (13) on the motor housing (4) accurately opposite the rib on the swivel neck (14). The rotary knob (15) must be turned to the left during the locating. Secure the vacuum section in place by turning the rotary knob to the vertical position.

##### Attaching suction hose

Push the black end of the hose into the connecting tube (25) so that it clicks into place. Fit the telescopic tube (6) to the dust bag housing and push the handle over the projection. The other end of the hose fits into the telescopic tube only one way.

##### Swivel neck latch

To release the vacuum cleaner from the locked upright position depress the foot pedal (17) and tilt the vacuum cleaner backwards.

##### Switch the electric power head on

Power head motor stops automatically when the telescopic tube (6) is withdrawn and restarts automatically when reinserted. If power head does not start check that the telescopic tube is fully inserted.

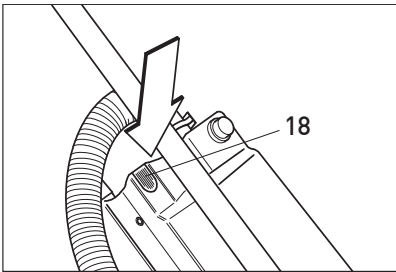

### Filtertütenfüllanzeige

Bei Aufleuchten der Kontrollleuchte (18) bitte prüfen:

- a) ist die Filtertüte voll ?
- b) ist die Teppichbürste verstopft ?
- c) ist der Saugschlauch verstopft ?

Entweder Filtertüte wechseln oder Verstopfung beseitigen. Es liegt keine Störung vor, wenn beim Saugen mit dem Saugschlauch das Handrohr verschlossen wird und die Lampe aufleuchtet.

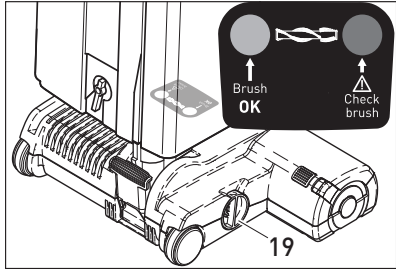

### Bürstenkontrolle

Die Bürstenkontrolle überwacht ständig die Funktion der Bürste.

Grünes Licht: Bürste arbeitet optimal.  
Grünes und rotes Licht: Teppichbürste durch Drehen des Stellknopfes (19) auf eine niedrigere Zahl stellen.

Bei Stellung 1 und grünem und rotem Licht: Wechsel des Bürstenstreifens.

Rotes Licht blinkt: Die Bürste wurde blockiert oder überlastet. Das Gerät ausschalten, den Netzstecker ziehen und die Bürste auf Verunreinigung prüfen.

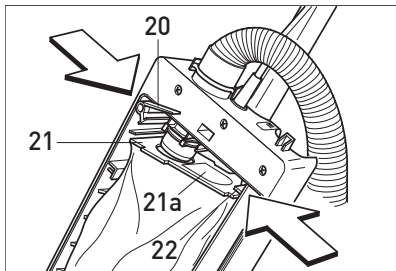

### 5. Wartung

**ACHTUNG - Bei allen Wartungs und Reinigungsarbeiten Gerät ausschalten und Netzstecker ziehen.**

#### Wechseln der Filtertüte

Zum Filtertütenwechsel den Deckel (10) von dem Filtergehäuse abnehmen. Filtertüten- sicherung (20) nach unten drücken bis sich die Filtertüte vom Stutzen abziehen läßt. Filtertütenöffnung mit Verschlußdeckel (21A) verschließen. Haltepappe (21) der neuen Filtertüte mit der Schmalseite in die Halterung (22) einstecken. Filtertüten- sicherung nach unten drücken und Haltepappe über den Rohrstützen schieben bis sie in die Filtertüten- sicherung einrastet.

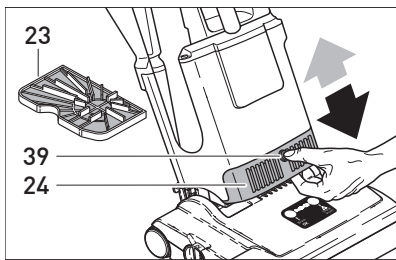

Filtertüten nicht mehrmals nutzen.

#### Filter wechseln

Sicherheitsfilter (23) - bei Verschmutzung durch Ausklopfen reinigen, nach etwa 20 Filtertüten- wechseln austauschen. Abluftfilter (24) - bei starker Verschmutzung austauschen. Auf den Knopf (39) drücken und Filter nach vorn abziehen. Beim Einsetzen des neuen Abluftfilters den Filter unten einhängen und in Pfeilrichtung zum Motorgehäuse schieben, bis der Knopf (39) im Filter einrastet.

Filter nicht auswaschen.

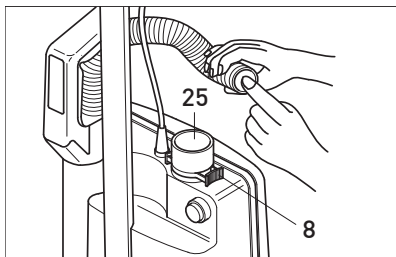

#### Verstopfungen beseitigen

Um Verstopfungen im Schlauch zu entfernen, sollte der Schlauch durch Drücken der Sicherungsrasten (8) ausgerastet werden, den Schlauch an der ausgerasteten Stelle auf Verstopfung überprüfen. Ist an dieser Stelle keine Verstopfung sichtbar, das andere Ende des Schlauches in die Verbindungshülse (25) stecken. Das dann freie Ende einige Male bei eingeschaltetem Gerät mit der Handfläche verschließen und wieder freigeben.

**ACHTUNG - Den Schlauch niemals mit einem Stab reinigen!**

Danach das Gelenk des Saugvorsatzes an der Einsteckstelle des Staubsaugers und dann ggf. durch die Klappe (33) auf der Unterseite der Elektroteppichbürste überprüfen. Stellen Sie sicher, dass sich zwischen der Klappe und der Einsteckstelle im Gelenk keine Verstopfung befindet.

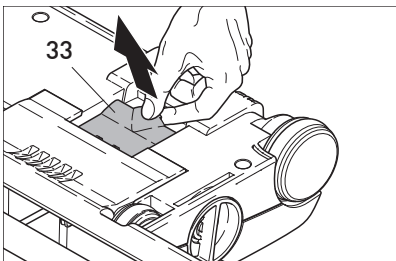

#### Borstenstreifen wechseln

Zum Wechseln des Bürstenstreifens die Einriegelungstaste (32) drücken und die Verschluss- kappe (26) entfernen. Die Bürstenwalze so drehen, dass sich der Bürstenstreifen (27) durch die seitliche Öffnung herauschieben lässt. Den neuen Bürstenstreifen ganz einschieben und die Verschlusskappe wieder einrasten lassen.

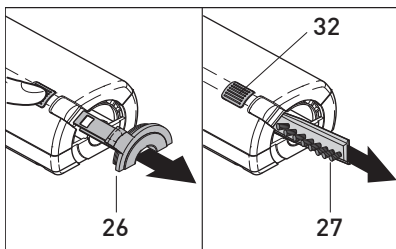

### Filter bag indicator

If warning light (18) comes on check:

- a) Is the dust bag full ?
- b) Is there a blockage in the power head?
- c) Is there a blockage in the hose?

Either change the filter bag or remove the blockage. The light may come on whilst using the suction hose when the air flow is impeded. This is normal and not a fault.

### Brush controller

The electronic brush controller monitors the operation of the brush. Green light: brush set correctly and running. Green and red light: Brush too high. Adjust the brush setting by turning the pile adjustment knob (19) to a lower number. If the green and red lights are still on at position number one, the brush strips are worn out and must be replaced. Red light blinking: The brush is blocked and is not turning. Switch machine off, unplug from the socket and clear the blockage.

### 5. Maintenance

**CAUTION - Always unplug from the mains socket before dismantling any part of machine.**

#### Changing the filter bag

To change the dust bag: Remove back cover (10). Push down lever (20). Lower dust bag from connecting tube. Close aperture of dust bag top with cardboard cover (21A). To fit new dust bag: Insert top of dust bag (21) into slot (22). Push lever (20) down and fit aperture of dust bag top over connecting tube. Return lever so that it is in horizontal position.

Do not re-use bags.

#### Changing filters

Vacuum motor filter (23) - clean off surface dust by removing from machine and tapping, replace after ca. 20 paper bags have been used.

Exhaust filter (24) - Change when it becomes dirty. Press the button (39) and pull the filter forward. To insert a new filter, locate the filter into the motor casing and push up until the button (39) locks into place.

Do not wash filters.

#### Clearing blockages

Blockages in the hose can be cleared by squeezing the retaining ring (8) and taking the hose off the machine. Please check both ends of the hose. If there isn't a visible blockage please replace it the other way around in the connecting tube (25), holding it upright with one hand blocking the top and switching on the machine. If necessary rapidly lift your hand on and off the end of the hose.

**Attention! Never use anything sharp to clear the hose.**

Also check for a blockage in the swivel neck of the power head and under the orange trap-door (33) on the bottom of the power head. Please also ensure that the passage between these two openings in the power head is clear.

#### Changing the brush strip

To replace the brush strip, push the button (32), remove the side plate (26) and turn the brush so that the brush strip (27) can be pulled out of the opening. Ensure that the new brush strip is fully inserted and press the side plate back into place. Please ensure that the side plate is fully pushed home so that it locks in place.



## 7. Ersatzteilliste / Spare parts

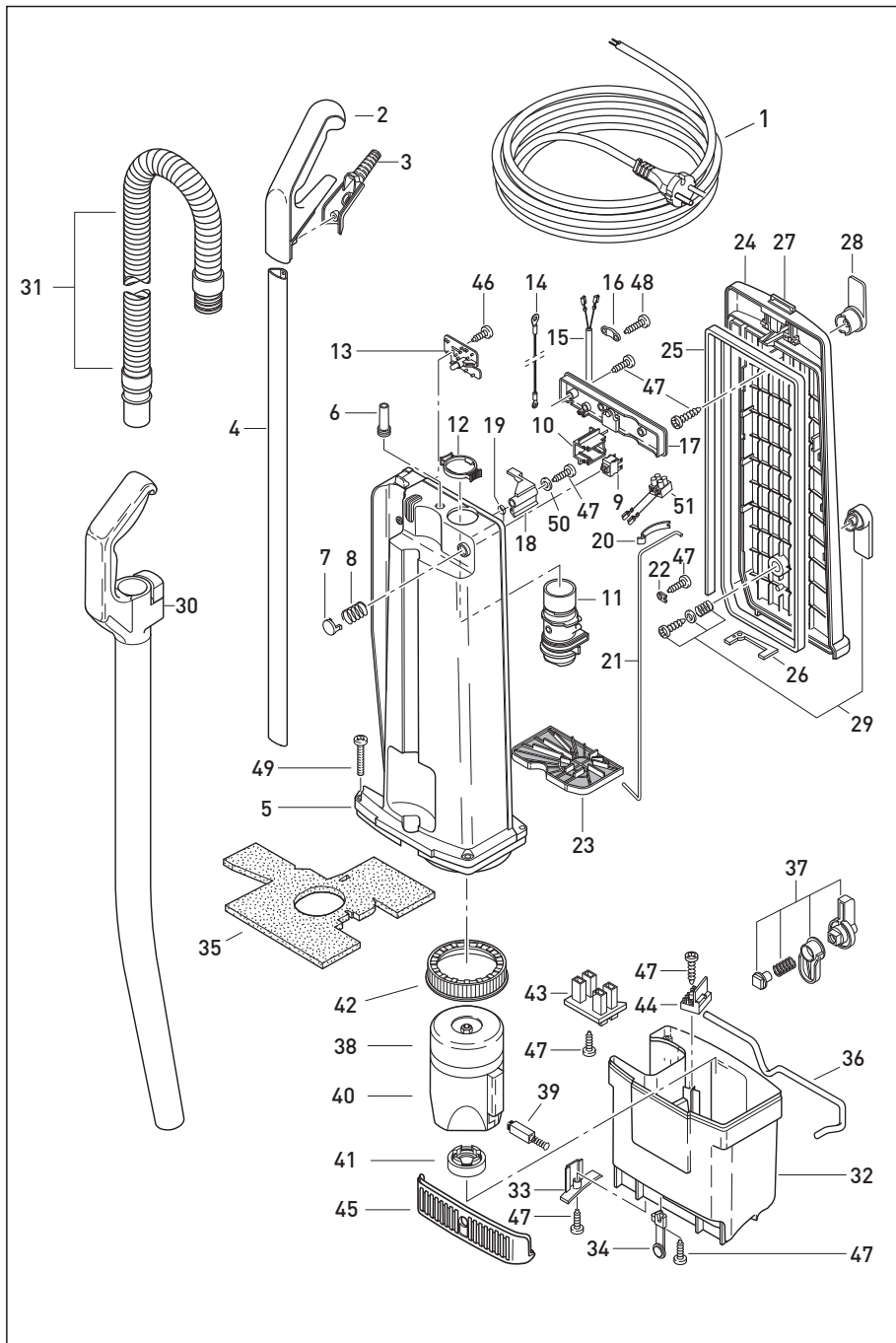

Pos.	Art.-No.	Benennung (DE)
1	1870/1dg	Anschlussleitung mit Konturen-Stecker
1	1871/1dg	Anschlussleitung mit CH-Stecker
2	1037EH	Griff kpl.
3	1596HG	Griffabdeckung kpl.
4	1794	Stiel kpl.
5	1971bo	Gehäuse
6	1035hg	Knickschutztüle
7	1966hg	Schalterknopf
8	1962	Druckfeder Schalterknopf
9	05115	Druckschalter
10	1955	Halter für Schalter
11	1038bo	Verbindungshülse
12	1792hg	Sicherungsring
13	1977ER	Leiterplatte
14	0835	Antistatikleitung, 205mm blau
14	0836	Antistatikleitung, 160mm blau
15	1028	Zwischenleitung
16	1030UL	Zugentlastungsschelle
17	1026bo	Abdeckung kpl.
18	1040	Filtertürensicherung
19	1041	Drehfeder
20	1027	Blattfeder
21	1025	Sicherheitsfiltergestänge
22	1073	Lasche
23	1044	Sicherheitsfilter
24	1039bo	Deckel kpl.
25	1059	Deckeldichtung 1,6 m
26	1061	Flachdichtung
27	1057B0	Deckelschloss
28	1461bo	Leitungshaken
29	1462B0	Leitungshaken
30	1783N	Handsaugrohr kpl.
31	1784sb	Schlauch kpl.
32	1797CF	Topf
33	1521hg	Topfabdeckung, rechts
34	1798dg	Filterrastknopf, kpl.
35	1896	Schalldämmungsmatte
36	1553	Verriegelungsstange
37	0819dg	Verriegelungsknopf, kpl.
38	1888ER	Gebläsemotor 230V/1000W kpl.
39	05118S	Kohlebürstenset
40	1821	Schalldämpfer
41	1411	Stützgummi
42	1047	Gebläsedichtring
43	1541	Kontaktaufnahme, kpl.
44	1012N	Kontaktsockel kpl.
45	1534hg	Ablufffilter
46	0101ER	Linienblechschr. C3,9x9,5
47	0102ER	Linienblechschr. F3,9x13
48	0103ER	Linienblechschr. C3,9x16
49	0111ER	Linienblechschr. AM5x30
50	0140ER	Scheibe 4,3 Din 125
51	05116ER	Anschlußklemme

Pos.	Part-No.	Description (ENG)
1	1870/1dg	Cable with EU-Plug
2	1871/1dg	Cable with CH-Plug
2	1037EH	Handle grip cpl.
3	1596HG	Handle cover cpl.
4	1794	Handle cpl.
5	1971bo	Dust bag housing
6	1035hg	Grommet
7	1966hg	Switch button
8	1962	Spring
9	05115	Switch
10	1955	Switch holder
11	1038bo	Connecting tube
12	1792hg	Retaining ring
13	1977ER	Printed circ.board
14	0835	Antistatic-wire, blue
14	0836	Antistatic-wire, blue
15	1028	Internal cable
16	1030UL	Cable clamp
17	1026bo	Switch cover cpl.
18	1040	Dust bag lever
19	1041	Return spring

Pos.	Part-No.	Description (ENG)
20	1027	Leaf spring
21	1025	Connecting rod
22	1073	Clamp
23	1044	Motor filter
24	1039bo	Back cover cpl.
25	1059	Back cover seal
26	1061	Gasket
27	1057B0	Latch with spring and pin
28	1461bo	Cable hook
29	1462B0	Cable hook, turnable
30	1783N	Extension tube without hose cpl.
31	1784sb	Hose cpl., silver
32	1797CF	Motor housing
33	1521hg	Housing cover r.h.
34	1798dg	Filter retaining button cpl.
35	1896	Sound insulation 360/460
36	1553	Locking rod
37	0819dg	Locking catch cpl.
38	1888ER	Vac motor 230V/1000W cpl.
39	05118S	Carbon brush set vac.mot.
40	1821	Motor cover

Pos.	Part-No.	Description (ENG)
41	1411	Motor support
42	1047	Vac motor seal
43	1541	Female contact holder cpl.
44	1012N	Terminal block cpl.
45	1534hg	Exhaust filter
46	0101ER	Screw C 3,9x9,5 Din 7981
47	0102ER	Screw F 3,9x13
48	0103ER	Screw C 3,9x16 Din 7981
49	0111ER	Screw AM5x30 Din 7985
50	0140ER	Washer 4,3
51	05116ER	Terminalblock

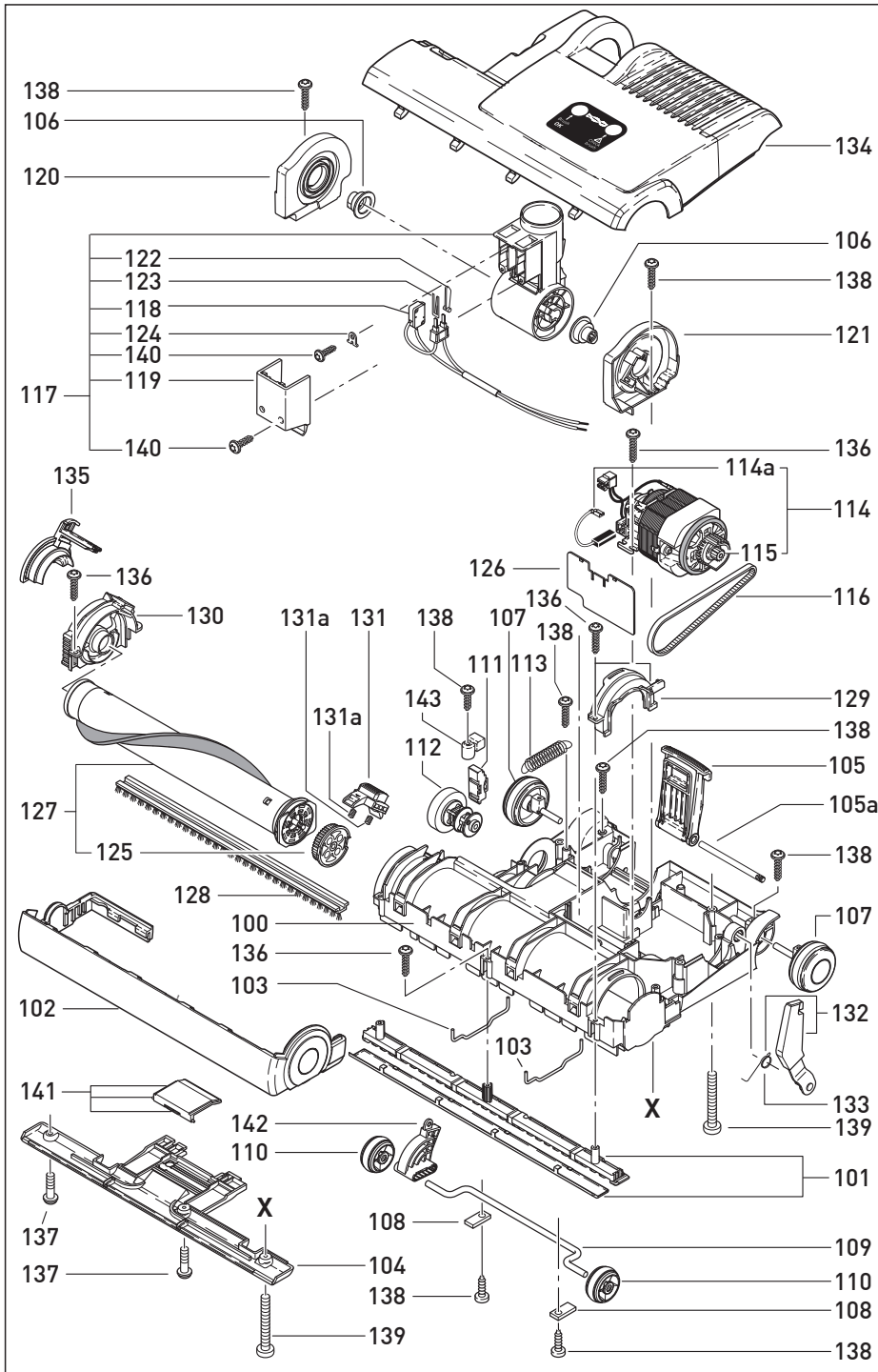

Pos.	Art.-No.	Benennung (DE)
100	2020hg	Unterteil kpl.
101	20204ER	Bodenleisten vorne kurz kpl.
102	20109ER	Stoßbandage
103	20115	Haltebügel
104	20107ER	Bodenleiste hinten
105	20230ER	Rastpedal kpl.
105a	20140ER	Achse
106	20136ER	Gelenklagerbuchse
107	2306HG	Laufrolle
108	2014ER	Lasche verzinkt
109	20126ER	Stellachse
110	2608hg	Stellrolle
111	2833	Druckstück kpl.
112	20128ER	Stellknopf
113	4019	Zugfeder
114	2975ER	Bürstenmotor 230V 175W
114a	05141S	Kohlebürsten-set
115	2319	Motorritzel kpl.
116	2923	Zahnriemen
117	20231ER	Gelenk kpl.
118	0893ER	Flachsteckeraufnahme kpl.
119	2530hg	Gelenkdeckel
120	20217ER	Gelenklager kpl. re
121	20218ER	Gelenklager kpl. li
122	2534	Schalthebel
123	2546	Blattfeder
124	1073	Lasche
125	2919ER	Zahnscheibe
126	20153ER	Leiterplatte
127	4098ER	Bürstenwalze
128	2046	Bürstenstreifen
129	20123ER	Bürstenlager li
130	20117ER	Bürstenlager re
131	20120ER	Ausrückbügel
131a	20121ER	Druckfeder
132	2652hg	Gelenkarm
133	2651	Drehfeder Gelenkarm
134	20222boCF	Oberteil BS350C
135	20118ER	Bürstenlager re. lose
136	01017ER	Linienkopfschr. 4x20
137	0197ER	Bodenblechschr.4x12
138	01036ER	Amtec-schraube4,0x14
139	0176ER	Linien-schraube 4 x 30
140	0102ER	Linienblechschr. 3,9x13
141	20124ER	Reinigungs-klappe
142	20127ER	Hebel Stellachse
143	20129ER	Befestigungskappe

Pos.	Part.-No.	Description (ENG)
100	2020hg	Chassis cpl.
101	20204ER	Front base plate cpl.
102	20109ER	Bumper
103	20115	Retaining bracket
104	20107ER	Rear base plate
105	20230ER	Foot pedal cpl.
105a	20140ER	Axle
106	20136ER	Internal plastic bearing
107	2306HG	Wheel
108	2014ER	Axle clamp
109	20126ER	Pile adjustment axle
110	2608hg	Pile adjustment wheel
111	2833	Thrust member cpl.
112	20128ER	Adjustment button
113	4019	Spring
114	2975ER	Brush motor 230/240V, 175W
114a	05141S	Pair of carbon brushes

Pos.	Part.-No.	Description (ENG)
115	2319	Motor pulley cpl.
116	2923	Belt
117	20231ER	Swivel neck cpl.
118	0893ER	Wire on swivel cpl. set with micro switch
119	2530hg	Swivel neck cover
120	20217ER	Swivel neck support r.h. cpl.
121	20218ER	Swivel neck support l.h. cpl.
122	2534	Control lever
123	2546	Leaf spring
124	1073	Clamp
125	2919ER	Brush pulley
126	20153ER	Printed circuit board 230V 175W
127	4098ER	Brush assembly
128	2046	Brush strip
129	20123ER	Bearing block l.h.
130	20117ER	Bearing block r.h.

Pos.	Part.-No.	Description (ENG)
131	20120ER	Brush roller release
131a	20121ER	Spring
132	2652hg	Support lever with spring
133	2651	Return spring
134	20222boCF	Power head cover
135	20118ER	Side plate
136	01017ER	Screw sts 4x20
137	0197ER	Screw 4x12
138	01036ER	Screw 4 x 14
139	0176ER	Screw 4 x 30
140	0102ER	Screw 3,9x13
141	20124ER	Access door
142	20127ER	Axle adjustment lever
143	20129ER	Mounting cap

Cleanfix Reinigungssysteme AG  
Stettenstrasse 15  
9247 Henau-Uzwil



Tel +41 (0)71 955 47 47  
Fax +41 (0)71 955 47 60  
info@cleanfix.com  
www.cleanfix.com

**EU-Konformitätserklärung**  
(CE-Kennzeichnung)

Hiermit erklären wir, dass die unten näher bezeichneten Geräte aufgrund ihrer Konzipierungen und Bauarten, sowie in den von uns in Verkehr gebrachten Ausführungen, den einschlägigen, grundlegenden Sicherheits- und Gesundheitsforderungen folgender EU-Richtlinien entsprechen:

**1. Maschinenrichtlinie:**

*RICHTLINIE 2006/42/EG DES EUROPÄISCHEN PARLAMENTS UND DES RATES vom 17. Mai 2006 über Maschinen und zur Änderung der Richtlinie 95/16/EG*

**2. Elektromagnetische Verträglichkeit**

*RICHTLINIE 2004/108/EG DES EUROPÄISCHEN PARLAMENTS UND DES RATES vom 15. Dezember 2004 zur Angleichung der Rechtsvorschriften der Mitgliedstaaten über die elektromagnetische Verträglichkeit und zur Aufhebung der Richtlinie 89/336/EWG*

**3. RoHS**

*RICHTLINIE 2011/65/EU DES EUROPÄISCHEN PARLAMENTS UND DES RATES vom 8. Juni 2011 zur Beschränkung der Verwendung bestimmter gefährlicher Stoffe in Elektro- und Elektronikgeräten*

**4. Ökodesign**

*RICHTLINIE 2009/125/EG DES EUROPÄISCHEN PARLAMENTS UND DES RATES vom 21. Oktober 2009 zur Schaffung eines Rahmens für die Festlegung von Anforderungen an die umweltgerechte Gestaltung energieverbrauchrelevanter Produkte.*

**5. Energieverbrauchskennzeichnung**

*RICHTLINIE 2010/30/EU DES EUROPÄISCHEN PARLAMENTS UND DES RATES vom 19. Mai 2010 über die Angabe des Verbrauchs an Energie und anderen Ressourcen durch energieverbrauchrelevante Produkte mittels einheitlicher Etiketten und Produktinformationen.*

Bei nicht mit uns abgestimmten Änderungen des Gerätes verliert diese Erklärung ihre Gültigkeit.

Gerätetyp: Cleanfix BS 360C..

Angewandte Normen: EN 55014-1:2006+ A1:2009;  
EN 55014-2:1997+ Cor.:1997+ A1:2001 + A2: 2008  
EN 61000-3-2:2006 + A1:2009 + A2:2009;  
EN 61000-3-3:2008  
EN 62233:2008; EN 62233 Ber.1:2008  
EN 60335-1:2012  
EN 60335-2-69:2010  
EN 60312-1:2013, VO.(EU) 665/2013, VO.(EU) 666/2013

Henau, 25.08.2014

Roland Flück - Leiter Technik

**EU-Declaration of Conformity**  
(CE-Mark)

We herewith declare that the machines described below, because of their designs and constructions, conform with the health and safety requirements of following EU directives:

**1. Machinery Directive**

*DIRECTIVE 2006/42/EC OF THE EUROPEAN PARLIAMENT AND OF THE COUNCIL of 17.May 2006 on machinery and amending Directive 95/16/EC*

**2. EMC Directive:**

*DIRECTIVE 2004/108/EC OF THE EUROPEAN PARLIAMENT AND OF THE COUNCIL of 15 December 2004 on the approximation of the laws of the Member States relating to electromagnetic compatibility and repealing Directive 89/336/EEC*

**3. RoHS:**

*DIRECTIVE 2011/65/EU OF THE EUROPEAN PARLIAMENT AND OF THE COUNCIL of 8 June 2011 on the restriction of the use of certain hazardous substances in electrical and electronic equipment*

**4. Ecodesign**

*DIRECTIVE 2009/125/EC OF THE EUROPEAN PARLIAMENT AND OF THE COUNCIL of 21 October 2009 establishing a framework for the setting of ecodesign requirements for energy-related products.*

**5. Energy Labelling**

*DIRECTIVE 2010/30/EU OF THE EUROPEAN PARLIAMENT AND OF THE COUNCIL of 19 May 2010 on the indication by labelling and standard product information of the consumption of energy and other resources by energy-related products.*

This declaration does not apply to machines which have had unauthorised alterations.

Type: Cleanfix BS 360C..

Applied standards: EN 55014-1:2006+ A1:2009;  
EN 55014-2:1997+ Cor.:1997+ A1:2001 + A2: 2008  
EN 61000-3-2:2006 + A1:2009 + A2:2009;  
EN 61000-3-3:2008  
EN 62233:2008; EN 62233 Ber.1:2008  
EN 60335-1:2012  
EN 60335-2-69:2010  
EN 60312-1:2013, VO.(EU) 665/2013, VO.(EU) 666/2013

- only translation of German original document -

Henau, 25.08.14



Cleanfix Reinigungssysteme AG  
Stettenstrasse 15, CH-9247 Henau-Uzwil  
Tel. ++41/(0)71/955 47 47  
Fax ++41/(0)71/955 47 60  
Internet [www.cleanfix.com](http://www.cleanfix.com)

Cleanfix  
Reinigungssysteme AG  
Utzendorfstr. 39  
**CH-3425 Koppingen / BE**  
Tel. +41 (0)34 413 16 44  
Fax +41 (0)34 413 19 04

Cleanfix  
Reinigungssysteme GmbH  
Am Weiher 2  
**D-63505 Langenselbold**  
Tel. +49 (0)6184 93 12 0  
Fax +49 (0)6184 48 01

Cleanfix  
Reinigungssysteme GmbH  
Leonhard-Kluftinger-Str. 2  
**D-87600 Kaufbeuren**  
Tel. +49 (0)8341 966 14 0  
Fax +49 (0)8341 966 14 20

Cleanfix  
Reinigungssysteme GmbH  
Golternstr. 24  
**D-30455 Hannover**  
Tel. +49 (0)511 472 89 80  
Fax +49 (0)511 494 08 7

Cleanfix  
Reinigungssysteme GmbH  
Buchenstr. 11  
**D-72172 Sulz a.N.**  
Tel. +49 (0)7454 9 24 70  
Fax +49 (0)7454 9 24 72

Cleanfix  
Reinigungssysteme GmbH  
Dr. Hans-Lechner-Str. 507  
**A-5071 Wals-Siezenheim**  
Tel. +43 (0)662 85 69 53  
Fax +43 (0)662 85 69 53-15